

# Wandklemme KRATOS

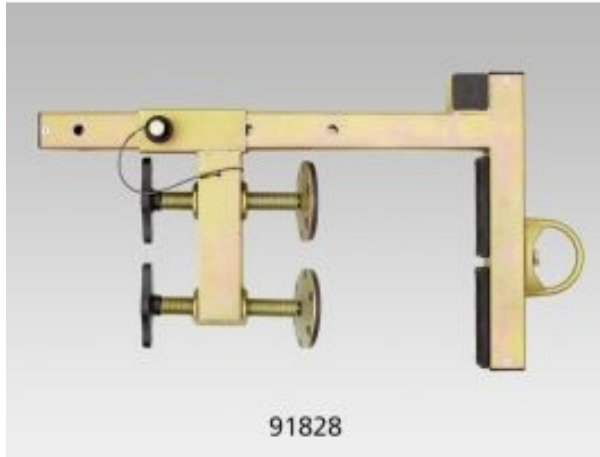

Beschreibung des Produkts:  
Wandklemme KRATOS aus verzinktem Stahl.  
Mobiler Anschlagpunkt für 1 Person.  
Einsetzbar bei Wandstärken bis zu 27 cm.  
Festigkeit 25 kN  
Gewicht 9,6 kg

Artikel-Nr

Preis (exkl. MWST)

03.34230

362.00